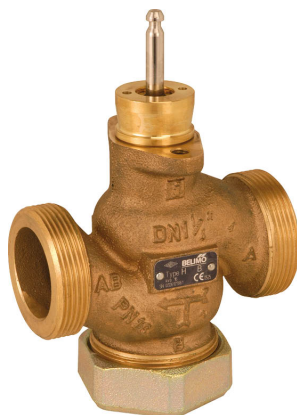

Zdvihový ventil, 2cestné, Vnější závit

- Pro otevřené a uzavřené okruhy studené a teplé vody
- Pro spojitou regulaci vzduchotechnických a topných systémů na straně vody.

Přehled typů

Typ	DN	G ["]	kvs [m ³ /h]	Zdvih	PN	n(gl)	Sv min.
H411B	15	1 1/8	0.63	15 mm	16	3	50
H412B	15	1 1/8	1	15 mm	16	3	50
H413B	15	1 1/8	1.6	15 mm	16	3	50
H414B	15	1 1/8	2.5	15 mm	16	3	50
H415B	15	1 1/8	4	15 mm	16	3	50
H420B	20	1 1/4	6.3	15 mm	16	3	100
H425B	25	1 1/2	10	15 mm	16	3	100
H432B	32	2	16	15 mm	16	3	100
H440B	40	2 1/4	25	15 mm	16	3	100
H450B	50	2 3/4	40	15 mm	16	3	100

Technická data

Funkční data	Kapalina	Studená a teplá voda, voda s přídavkem Glykolu až max. 50%
	Teplota kapaliny	-10...120°C
	Upozornění k teplotě kapaliny	Při teplotě kapaliny -10...5°C, je doporučeno vyhřívání táhla.
	Charakteristika průtoku	rovnoprocentní (VDI / VDE 2173) n(gl) = 3, optimalizováno v rozsahu otevření
	Těsnost	max. 0.05% z hodnoty kvs
	Uzavírací bod	Nahoru (▲)
	Připojení potrubí	Vnější závit podle ISO 228-1
	Osazení	na svislo až ležato (ve vztahu k ose)
Údržba	bezúdržbové	
Materiály	Tělo ventilu	Červená litá mosaz Rg5
	Uzavírací těleso	nerezová ocel
	Táhlo	nerezová ocel
	Těsnění táhla	EPDM O kroužek
	Sedlo	Červená litá mosaz Rg5 / Niro (Bypass)

Bezpečnostní pokyny

- Ventil byl navržen pro použití ve stacionárních topných, ventilačních a klimatizačních systémech a nesmí být používán mimo specifikovanou oblast použití, zejména v letadlech nebo v jiných dopravních prostředcích ve vzduchu.
- Instalaci smí provádět pouze vyškolené osoby. Během instalace musí být dodrženy všechny platné zákonné a lokální předpisy pro instalaci.
- Ventil neobsahuje žádné užitvatelem vyměnitelné nebo opravitelné části.
- Ventil nesmí být likvidován jako domovní odpad. Je třeba respektovat místní předpisy a aktuálně platnou legislativu.
- Při určování charakteristiky průtoku regulovaných zařízení je třeba dodržovat uznávané směrnice.

Vlastnosti výrobku

Způsob ovládání Zdvihový ventil je ovládán pohonem pro zdvihové ventily. Pohony jsou ovládány běžně dostupným spojitým nebo 3bodovým řídicím systémem a unáší táhlo ventilu, který funguje jako škrtkový ventil, do polohy zadané řídicím signálem.

Charakteristika průtoku Rovnoprocentní charakteristika průtoku je zajištěna profilem kuželky ventilu.

Příslušenství

Elektrické příslušenství	Popis	Typ
	Vyhřívání táhla DN 15...50 (45 W)	ZH24-1
Mechanické příslušenství	Popis	Typ
	Šroubení potrubí pro zdvihový ventil s vnějším závitem DN 15 Rp 1/2"	ZH4515
	Šroubení potrubí pro zdvihový ventil s vnějším závitem DN 20 Rp 3/4"	ZH4520
	Šroubení potrubí pro zdvihový ventil s vnějším závitem DN 25 Rp 1"	ZH4525
	Šroubení potrubí pro zdvihový ventil s vnějším závitem DN 32 Rp 1 1/4"	ZH4532
	Šroubení potrubí pro zdvihový ventil s vnějším závitem DN 40 Rp 1 1/2"	ZH4540
	Šroubení potrubí pro zdvihový ventil s vnějším závitem DN 50 Rp 2"	ZH4550

Upozornění ohledně instalace

Doporučené montážní polohy Zdvihový ventil lze osadit na svislo až ležato. Není přípustné, aby byl zdvihový ventil osazen táhlem směrem dolů.

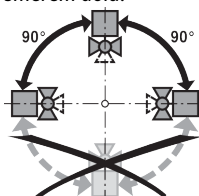

Požadavky na kvalitu vody Je nutné dodržet požadavky na kvalitu vody specifikované dle VDI 2035. Ventily Belimo jsou regulační prvky. Aby mohl ventil dlouhodobě plnit svou funkci správně, je nutné zamezit přístupu pevných částic (např. svařovací kuličky po instalačních pracích). Doporučuje se použít filtru nečistot.

Obsluha Zdvihové ventily a pohony zdvihových ventilů jsou bezúdržbové. Před prováděním jakýchkoli servisních prací na koncovém ovládacím zařízení je nezbytné izolovat pohon zdvihového ventilu od napájení (v případě potřeby odpojením elektrických kabelů). Všechna čerpadla v části příslušného potrubního systému musí být také vypnuta a příslušné uzavírací ventily uzavřeny (v případě potřeby nechte všechny komponenty nejprve vychladnout a vždy snižte tlak v systému na úroveň okolního tlaku).

Systém nesmí být uveden do provozu dříve, než bude správně namontován zdvihový ventil a pohon zdvihového ventilu v souladu s pokyny a než bude potrubí napuštěno odborně vyškolenou osobou.

Směr průtoku Je nutné dodržet směr průtoku, vyznačený na krytu, jinak by mohlo dojít k poškození ventilu.

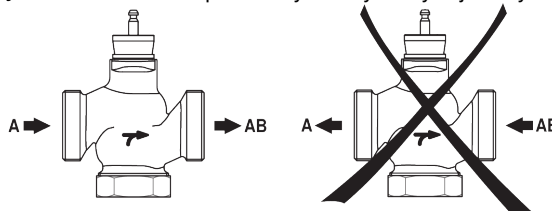
Diferenční a uzavírací tlaky

Maximální diferenční a uzavírací tlak zdvihových ventilů závisí na namontovaném zdvihovém pohonu. Pro zajištění optimálního provozu a maximální životnosti nesmí být překročen maximální diferenční a uzavírací tlak v níže uvedené tabulce.

p _s < 1600 kPa (PN16) t = 5... 120 °C		LV..A.. 500N		NV..A.. 1000N		SV..A.. 1500N	
→	DN	Δp _s [kPa]	Δp _{max} [kPa]	Δp _s [kPa]	Δp _{max} [kPa]	Δp _s [kPa]	Δp _{max} [kPa]
H411B... 15B	15	1300	400	1600	400	1600	400
H420B	20	900	400	1600	400	1600	400
H425B	25	500	400	1300	400	1600	400
H432B	32	350	350	1000	400	1600	400
H440B	40	150	150	500	400	900	400
H450B	50	70	70	300	300	550	400

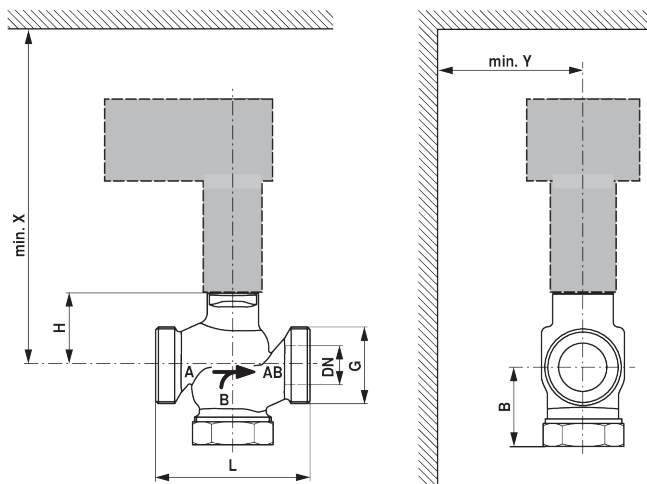
Rozměry
Rozměrové schéma

X/Y: Minimální vzdálenost vůči středu ventilu.

Rozměry pohonu naleznete v příslušném technickém listu pohonu.

Type	DN	G ["]	L [mm]	B [mm]	H [mm]	X [mm]	Y [mm]	kg
H411B	15	1 1/8	80	65	46	290	100	1.3
H412R	15	1 1/8	80	65	46	290	100	1.3
H413B	15	1 1/8	80	65	46	290	100	1.9
H414B	15	1 1/8	80	65	46	290	100	1.9
H415B	15	1 1/8	80	65	46	290	100	1.9
H420B	20	1 1/4	90	65	46	290	100	2.1
H425B	25	1 1/2	110	66	52	300	100	2.3
H432B	32	2	120	67	56	300	100	2.9
H440B	40	2 1/4	130	72	65	310	100	3.5
H450B	50	2 3/4	150	75	65	310	100	3.8

Další dokumentace

- Úplný sortiment výrobků pro použití s vodou
 - Technické listy pro zdvihové pohony
 - Montážní návod pro ventily a/nebo zdvihové pohony
- Poznámky pro plánování projektu 2cestných a 3cestných zdvihových ventilů